

DKY-541

角縁は指示なき限り総て C0.2 程度の糸面取りのこと。

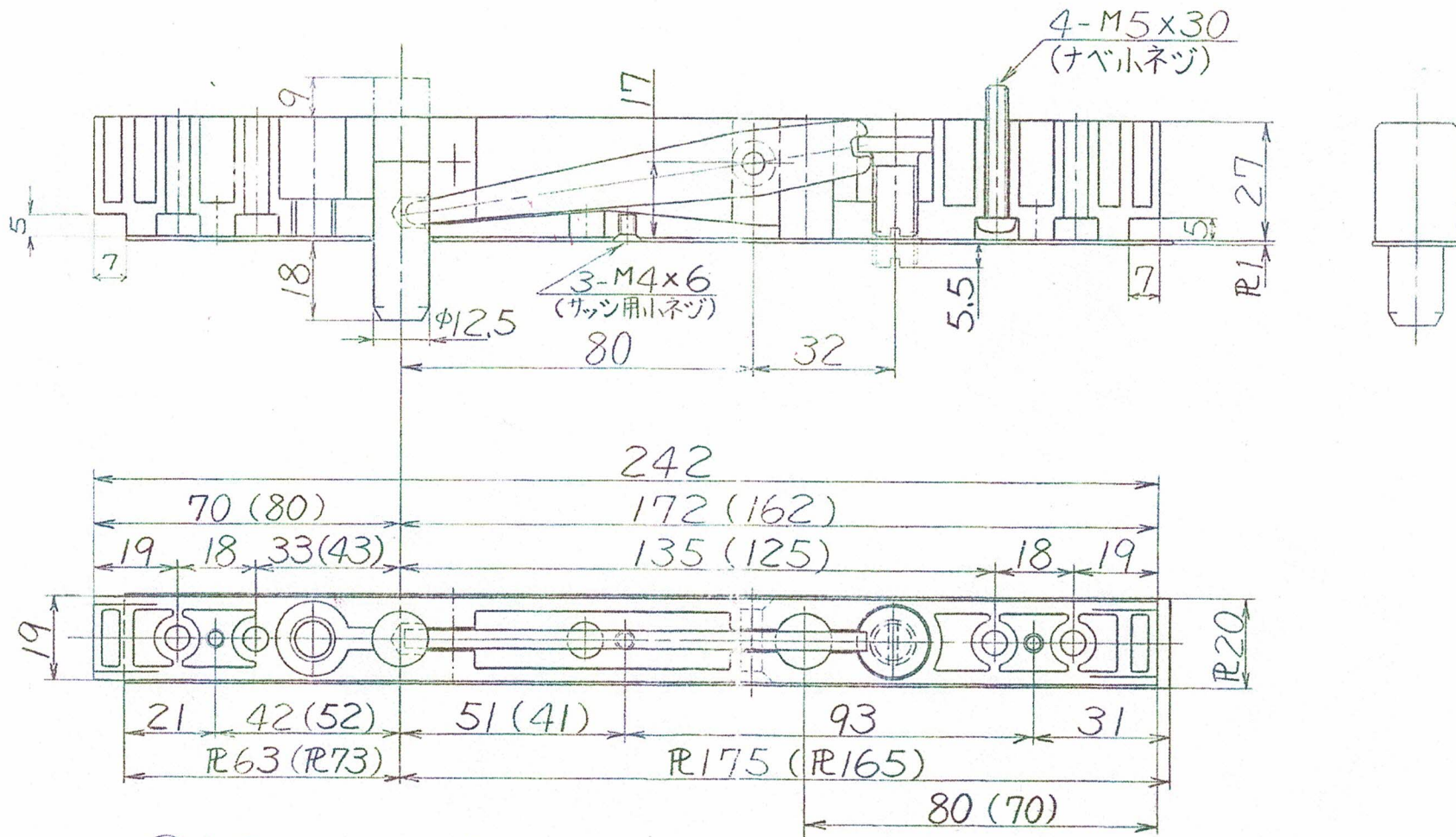

- ①本図ノモリ (軸芯63用)
- ②()内寸法ノモリ (φ73用)

図表
寸法
関連
個数
公仕
工作
材料
熱表
潤滑
コスト
仕様

訂正記号	訂正日付	訂正事項	訂正理由	検印
△	..			
△	..			

熱処理 HEAT TREATMENT	個数 QTY	材質 MATERIAL	備考 REMARKS	部品名 PART NAME
				2 組立 1 組立
削り加工寸法の普通許容差	NET WEIGHT	kgf	第 1 角法	部分名 SUB ASSY
寸法区分 許容差	承認	担当	製図	トップピボット上部
0.5以上 6以下 ±0.1				機種名 MACHINE NAME
6をこえ 30以下 ±0.2				中垣 附属部品
30をこえ 120以下 ±0.3				
120をこえ 315以下 ±0.5	SCALE	DATE	図番. DWG NO	
315をこえ 1000以下 ±0.8	7	H3.10.24	DKY-541	
1000をこえ 2000以下 ±1.2				